

QUICK START GUIDE

Quick Start Guide

US

Guide de démarrage
rapide

FR

Guía de inicio rápido

ES



Warning

US

PLEASE READ THIS MANUAL AND THE SUPPLIED "IMPORTANT INFORMATION" COMPLETELY BEFORE INSTALLING OR OPERATING YOUR PERSONAL NAVIGATION SYSTEM. IMPROPER INSTALLATION OR USE OF THIS DEVICE MAY CAUSE ACCIDENT, INJURY OR DEATH.

PRODUCT REGISTRATION

Following registration enables Sony to send you periodic mailings about software, firmware updates and other important product information.

To register your product, please visit our website at:

U.S.A.

<http://productregistration.sony.com>

Canada

<http://www.sonystyle.ca/registration>

Thank you.

Note

Illustrations in this manual may differ from the actual device.

Table of contents

US

Getting Started	4
Installation / Connection	8
Navigation	14
Basic Settings	25
Photo Playback	26
Questions / Problems	27
Extra Items	28

Getting Started

Checking the box contents

US

Make sure you have received all items.

■ Main unit

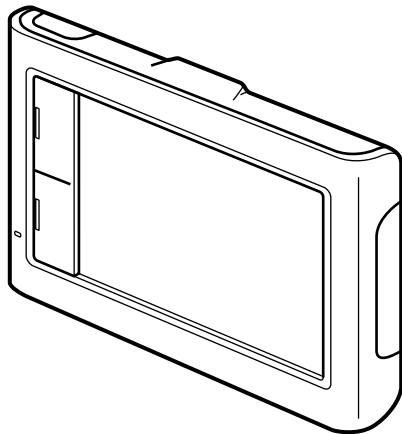

■ Cradle

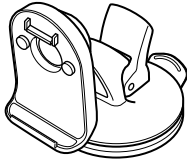

■ USB cable

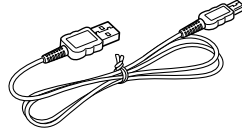

■ Car battery adapter

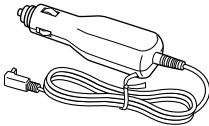

■ Quick Start Guide
(this manual)

■ Important Information

■ End-User License Agreement

■ Warranty Card

■ On dash plate

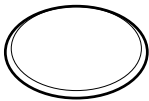

Getting Started

Location of controls

US

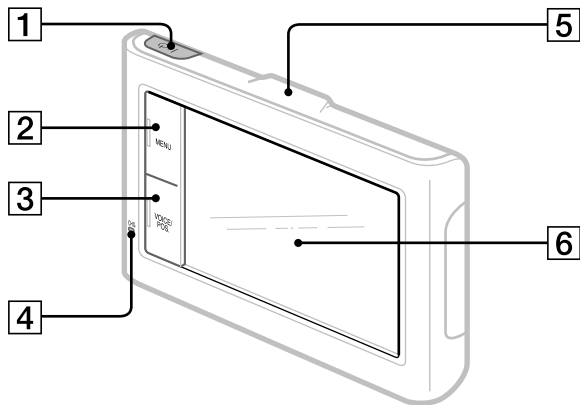

1 I/⏻ (on/standby) button

5 Built-in GPS antenna

2 MENU button

6 Display window/touch screen

3 VOICE/POS. button

Shows the current position and repeats the last voice guidance.

4 CHG (battery charge) indicator

Red: charging.

Green: fully charged.

Off: adapter disconnected.

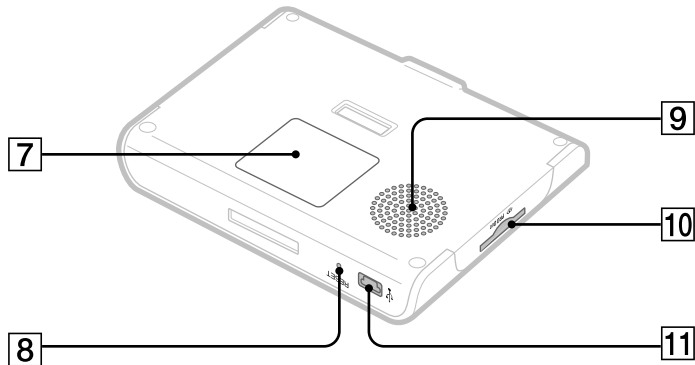

7 Nameplate

8 RESET button

9 Speaker

10  PRO Duo (Memory Stick Duo) slot

11 ψ (USB) jack
Connects to the car battery adapter or USB cable.

Attaching the cradle to your car

US

- 1 Remove the sheet.**

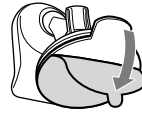

- 2 Rotate the suction cup.**

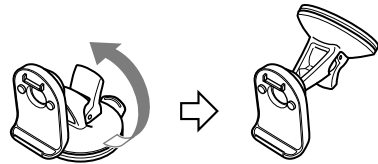

- 3 Select the installation location on the windshield.**

Choose a clean, smooth surface with an unobstructed view of the sky.

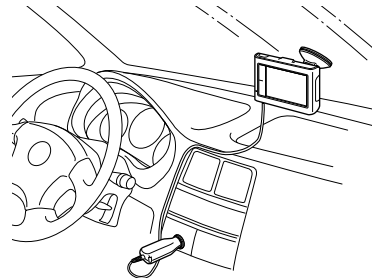

- 4 Press firmly against the windshield, then lock the lever.**

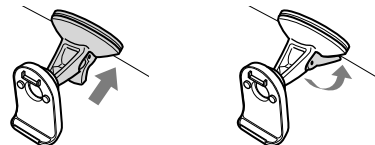

Note

Clean the surface of the suction cup with a soft, damp, lint-free cloth if it becomes dirty and attachment strength weakens.

To install on the dashboard

Clean the attachment surface of the dashboard, apply the on dash plate, then attach the cradle.

The following steps are the same as for installing on the windshield.

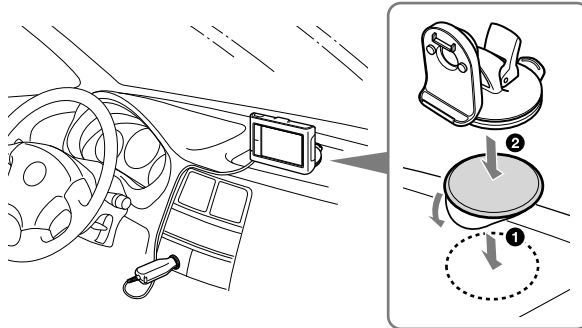
**Note**

Choose the attachment location carefully before applying the on dash plate. The on dash plate cannot be reapplied once removed.

Installation / Connection

Attaching the unit to the cradle

US

- 1 Align the slot of the unit onto the rail of the cradle, then push the unit back until it clicks into place.**

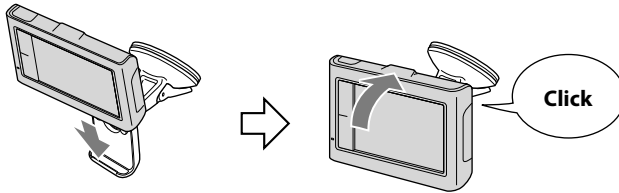

- 2 Adjust the monitor angle for optimal viewing.**

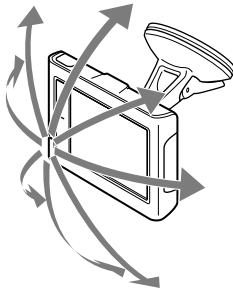

Connecting the power

US

Connect the unit to the cigarette lighter socket with the supplied car battery adapter.

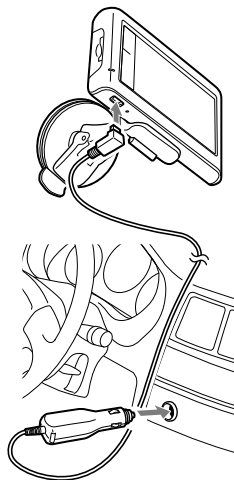

Detaching the unit

US

Press and hold RELEASE to release the unit.

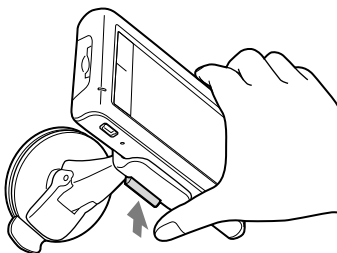

Detaching the cradle

US

IMPORTANT

Follow the instructions below to avoid damaging the surface of the suction cup.

1 Release the lever.

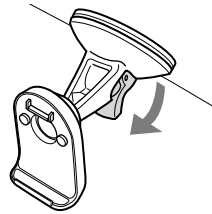

2 Use the tab to detach the cradle from surface.

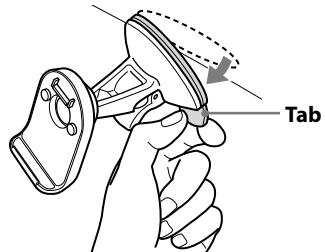

Note

After each use, detach the cradle from the windshield or dashboard.

Turning on the unit

US

- 1 Park your car in a safe, open place where the unit has a clear view of the sky.
- 2 Press and hold I/⏻.
- 3 Follow the on-screen instructions of the Startup Configuration Wizard before the first use.
- 4 Read the warning, then touch "Agree."
- 5 Press VOICE/POS.
- 6 Wait until the current position calculation completes via GPS signals.

The icon will turn red to indicate sufficient GPS signal strength.

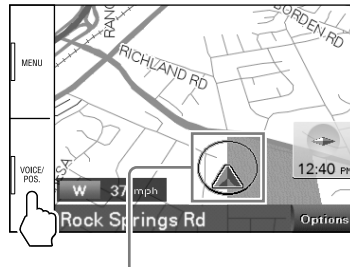

Current position icon

Gray: Position not fixed (insufficient signals).

Orange: Reception temporarily interrupted.

Red: Position fixed.

Notes

- The calculation may take as long as 10 minutes the first time you use the unit.
- The default position is displayed on the map until the calculation is complete.

Main menu

US

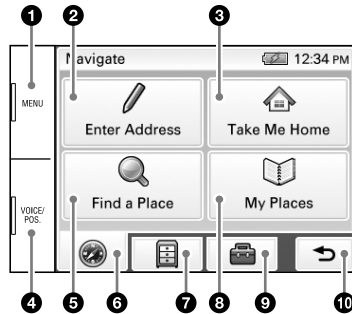

- 1 Press to show the main menu.
- 2 Touch to show the address input menu.
- 3 Touch to start the route guidance to your home.
- 4 Press to show the current position on the map.
- 5 Touch to show the place search menu.
- 6 Touch to show the navigation menu.
- 7 Touch to show the application menu.
- 8 Touch to show the stored/recent destinations search menu.
- 9 Touch to show the setting menu.
- 10 Touch to return to the previous display.

Navigation

Searching by address

US

- 1 Press MENU, then touch “Enter Address.”**



- 2 Enter the house number.**

Touch “Next” after entering the house number.

To change the state, touch “State” before touching “Next.”

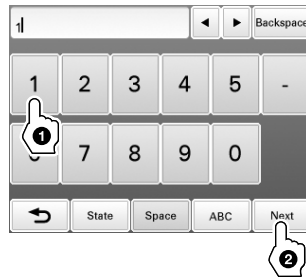

- 3 Set the street name.**

Enter the name, touch “Search,” then select from the list.

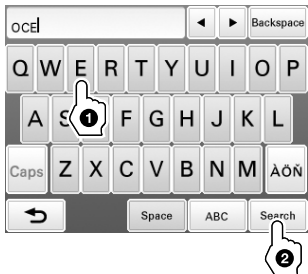

4 Set the city name.

Enter the name, touch “Search,” then select from the list.

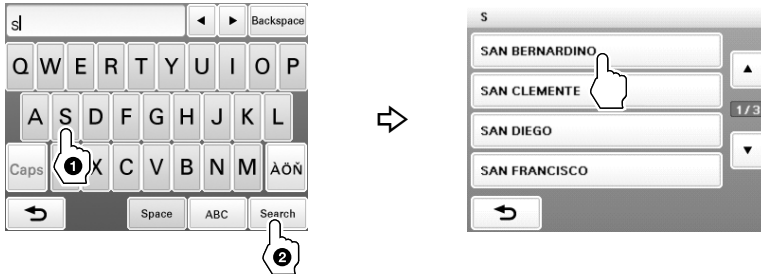

5 Touch “Go.”

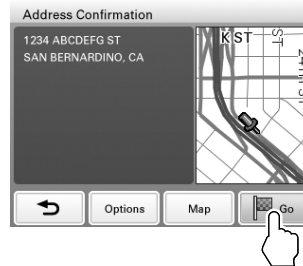

Tips

- By entering just the first few letters of a street, city, or state name, its candidate list will be generated after touching “Search.”
- The state can be set by entering its standard 2-letter abbreviation (e.g., NY for New York).

Navigation

US

Searching by POI (Points Of Interest) name

1 Press MENU, then touch “Find a Place.”



2 Touch “Points of Interest.”

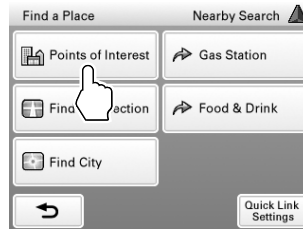

3 Touch “By Name.”

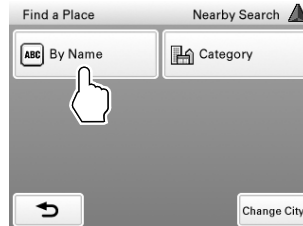

4 Enter the POI name, then touch "Search."

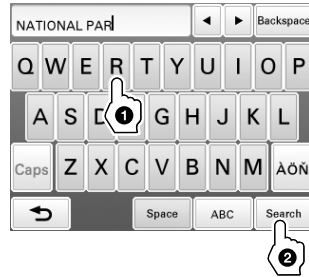

5 Touch the desired POI in the list.

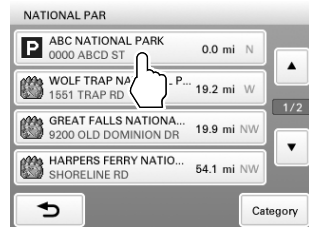

6 Touch "Go."

To search by POI category

Select "Find a Place" → "Points of Interest" → "Category" → the desired category → the desired POI → "Go."

Tip

You can find local airports by entering their 3-letter abbreviations (e.g., LAX for Los Angeles International Airport).

Map display

US

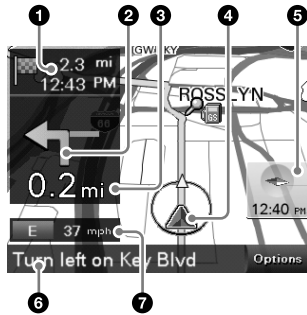

- ❶ Distance/ETA (Estimated Time of Arrival) to destination
- ❷ Next turn instruction
- ❸ Distance to next turn
- ❹ Current position/GPS status indication
- ❺ North indicator/current time
- ❻ Next instruction
- ❼ Current direction/speed

Dual view

US

Approaching a freeway junction

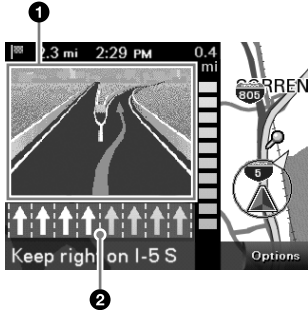

Approaching a street intersection

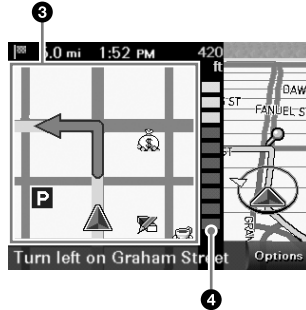

- 1 3D junction image
- 2 Lane guide (correct lane in yellow)
- 3 Magnified view of an intersection
- 4 Distance bar



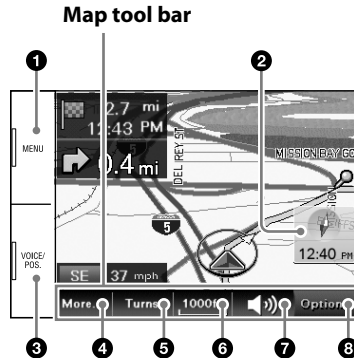

Map tools

US

Touch “Options” to show the map tool bar.



- ❶ Press to show the main menu.
- ❷ Touch to toggle the map orientation (heading up/north up).
- ❸ **During route guidance:**
Press to repeat the last voice guidance.
In other cases:
Press to return to the current position display.
- ❹ Touch to show additional map options.
(E.g., “Save This Location,” “Quit Navigation,” etc.)

- 5 Touch to show the turn-by-turn list. (Only during route guidance)
- 6 Touch to zoom in/out the map.
Touch /.
- 7 Touch to adjust the voice guidance volume.
Touch /.
- To turn off the sound, touch .
- 8 Touch to hide the map tool bar.

Map scrolling mode

- 1 Touch the map to switch to the scrolling mode.**
- 2 Place the desired point into the crosshair.**

To scroll a map

Drag the screen.

To move the desired point to the center of the screen

Touch the point.

To pan the map

Touch and hold the center of the crosshair until the beep sounds, then drag it in the desired direction.

To exit the map scrolling mode

Press VOICE/POS. (the current position reappears).

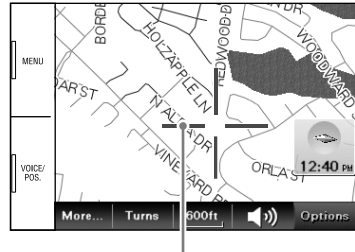

Crosshair

Basic Settings

Press MENU →  to show the setting menu.

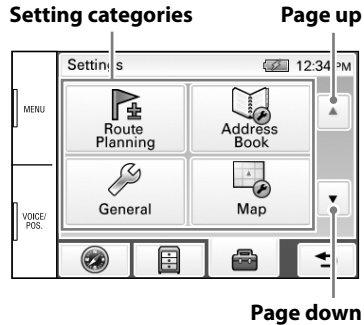

US

The setting menu includes the following categories:

- **“Route Planning”**: Future route planning by adding interim destinations
- **“Address Book”**: Saved locations edit
- **“General”**: Menu settings and device information
- **“Map”**: Map display settings
- **“Route Profile”**: Route calculation settings
- **“Guide”**: Route guidance voice and zoom settings

Photo Playback

US

You can view photo files on a “Memory Stick Duo.”

To start playback, press MENU →  → “Photo.”

Photo playback display



JPEG files shot by a Sony digital still camera are played.

Use the tool bar to control playback.

For details on compatible file type, see “Instruction Manual” (PDF)*.

* Downloadable at: <http://esupport.sony.com/>

Questions / Problems

US

If you have any question or problem with this product, try the following first.

1 Read Troubleshooting in the supplied "Important Information."

If the problem persists



2 Reset the unit by pressing RESET.

Notes

- Stored data/destinations such as in the following items will not be erased.
 - "Address Book"
 - "Recent Destinations"
- Depending on the unit status, the unit may not be reset immediately after pressing RESET. This is for protecting the internal memory.

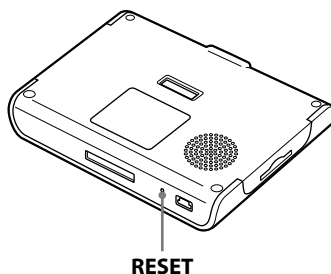

If the problem still persists



3 Please contact:

U.S.A.

Call **1-800-222-7669**

URL <http://www.sony.com/nav-u/support>

Canada

Call **1-877-899-7669**

URL <http://www.sony.ca/nav-u>

Extra Items

US

To get the most out of the unit, download and install the following items on your computer.

- **Instruction Manual (PDF):** Contains descriptions of all functions.
- **PC application software:** For firmware upgrades and data management.

1 Go to <http://esupport.sony.com/>

2 Enter your model number (NV-U44), then click “Continue.”

3 Download the desired item.

To download the manual, select “Documentation” → “Instruction Manual.”

To download the software, select “Drivers” → “nav-u tool.”

For details, follow the instructions at the website.

Avertissement

FR

VEUILLEZ LIRE CE MANUEL AINSI QUE LE MANUEL « INFORMATION IMPORTANTE » FOURNI DANS LEUR INTÉGRALITÉ AVANT D'INSTALLER OU DE FAIRE FONCTIONNER VOTRE SYSTÈME DE NAVIGATION PERSONNEL. UNE INSTALLATION OU UNE UTILISATION INCORRECTE DE CET APPAREIL PEUT ENTRAÎNER UN ACCIDENT, DES BLESSURES OU LA MORT.

ENREGISTREMENT DU PRODUIT

L'enregistrement suivant permet à Sony de vous faire parvenir des envois postaux périodiques au sujet de mises à niveau de logiciel, de micrologiciel, et autres renseignements de produit importants.

Pour enregistrer votre produit, visitez notre site Web :

États-Unis

<http://productregistration.sony.com>

Canada

<http://www.fr.sonystyle.ca/enregistrement>

Merci.

Remarque

Les illustrations de ce mode d'emploi peuvent être différentes de celles de votre appareil.

Table des matières

Préparation	4
Installation / Raccordement	8
Navigation	14
Réglages de base	25
Lecture de photos	26
Questions / Problèmes	27
Éléments supplémentaires	28

Vérification du contenu de la boîte

Assurez-vous que vous avez reçu tous les accessoires.

FR

■ Appareil principal

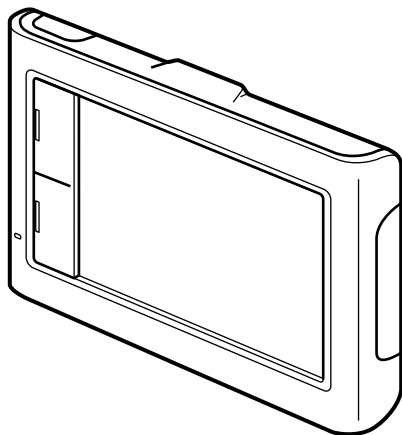

■ **Support**

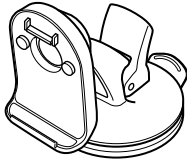

■ **Câble USB**

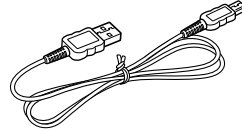

■ **Adaptateur pour batterie de voiture**

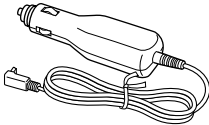

■ **Plaque pour tableau de bord**

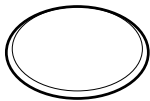

■ **Guide de démarrage rapide (ce manuel)**

■ **Information importante**

■ **Accord de licence utilisateur final**

■ **Carte de garantie**

Emplacement des commandes

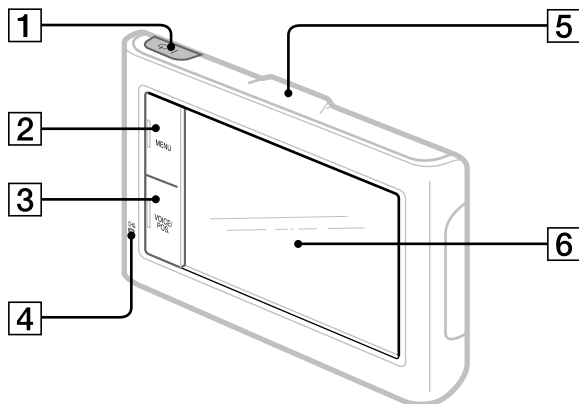

FR

1 Touche I/⏻ (sous tension/veille)

5 Antenne GPS intégrée

2 Touche MENU

6 Fenêtre d'affichage/écran tactile

3 Touche VOICE/POS.

Permet d'afficher la position actuelle et de réécouter le dernier guidage vocal.

4 Témoin CHG (charge de la batterie)

Rouge : charge en cours.

Vert : charge complète.

Éteint : adaptateur débranché.

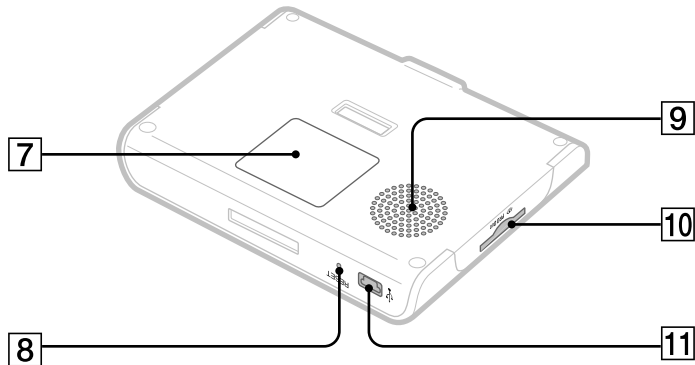

7 Plaque signalétique

8 Touche RESET

9 Haut-parleur

10 Fente  PRO Duo (Memory Stick Duo)

11 Prise ψ (USB)

Permet le raccordement à l'adaptateur pour batterie de voiture ou à un câble USB.

Fixation du support dans votre voiture

FR

- 1 Retirez la feuille.**

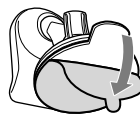

- 2 Faites pivoter la ventouse.**

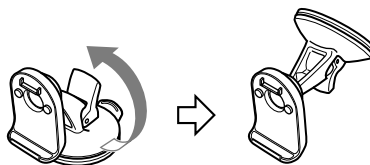

- 3 Sélectionnez l'emplacement d'installation sur le pare-brise.**

Choisissez une surface propre et lisse offrant une vue dégagée sur le ciel.

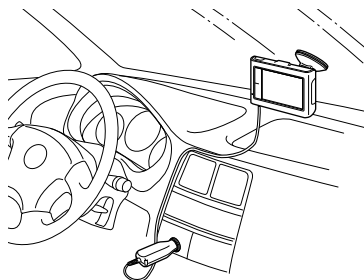

- 4 Appuyez-la fermement contre le pare-brise, puis verrouillez le levier.**

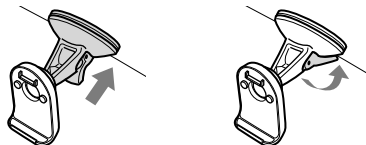

Remarque

Nettoyez la surface de la ventouse avec un chiffon doux, humide non pelucheux si elle est sale et que la fixation est moins fiable.

Installation sur le tableau de bord

Nettoyez la surface de fixation du tableau de bord, appliquez la plaque pour tableau de bord, puis fixez le support.

Les étapes suivantes sont identiques à la procédure d'installation sur le pare-brise.

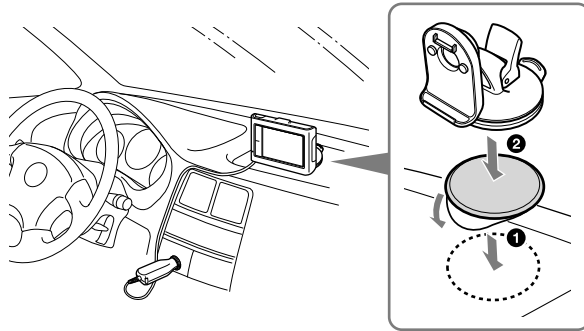

Remarque

Choisissez soigneusement l'emplacement de fixation avant la mise en place de la plaque pour tableau de bord.

La plaque pour tableau de bord ne peut plus être remise en place une fois qu'elle a été retirée.

Fixation de l'appareil sur le support

- 1** Alignez la fente de l'appareil sur le rail du support, puis poussez l'appareil vers l'arrière jusqu'au déclic indiquant qu'il est en place.

FR

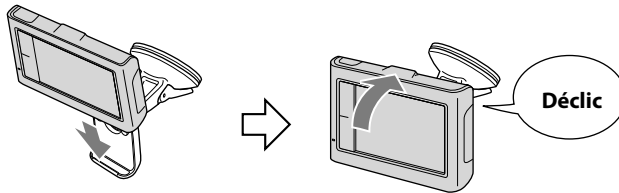

- 2** Réglez l'angle du moniteur pour une vue optimale.

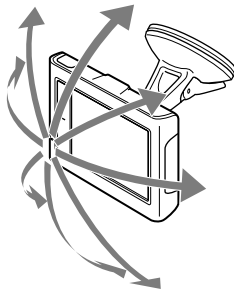

Raccordement de l'alimentation

Raccordez l'appareil à la prise de l'allume-cigare à l'aide de l'adaptateur pour batterie de voiture fourni.

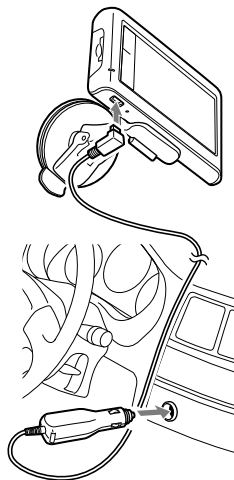

FR

Retrait de l'appareil

Appuyez sur la touche RELEASE et maintenez-la enfoncée pour libérer l'appareil.

FR

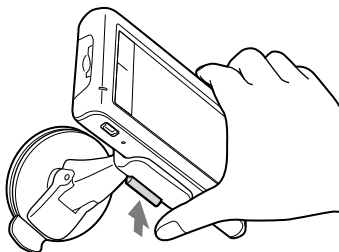

Retrait du support

IMPORTANT

Suivez les instructions ci-dessous afin d'éviter d'endommager la surface de la ventouse.

FR

1 Relâchez le levier.

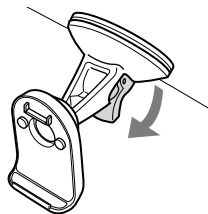

2 Utilisez l'onglet pour détacher le support de la surface.

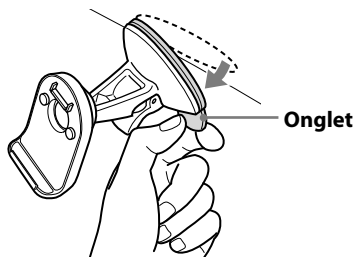

Remarque

Après chaque utilisation, détachez le support du pare-brise ou du tableau de bord.

Mise sous tension de l'appareil

FR

- 1 **Garez votre voiture dans un endroit sûr, en plein air, avec une vue dégagée sur le ciel.**
- 2 **Appuyez sur la touche I/⏻ et maintenez-la enfoncée.**
- 3 **Avant la première utilisation de l'appareil, suivez les instructions à l'écran de l'Assistant de Configuration de Démarrage.**
- 4 **Lisez l'avertissement, puis touchez « J'accepte ».**
- 5 **Appuyez sur VOICE/POS.**
- 6 **Attendez que le calcul de la position actuelle soit terminé grâce aux signaux GPS.**

L'icône devient rouge pour indiquer une puissance suffisante du signal GPS.

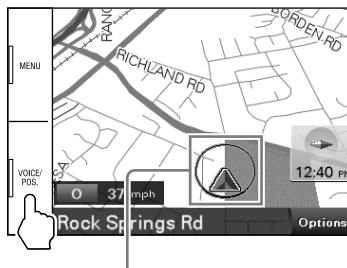

Icône de position actuelle

Gris : position non déterminée (signaux insuffisants).

Orange : réception temporairement interrompue.

Rouge : position déterminée.

Remarques

- Le calcul peut prendre jusqu'à 10 minutes la première fois que vous utilisez l'appareil.
- La position par défaut s'affiche sur la carte jusqu'à ce que le calcul soit terminé.

Menu principal

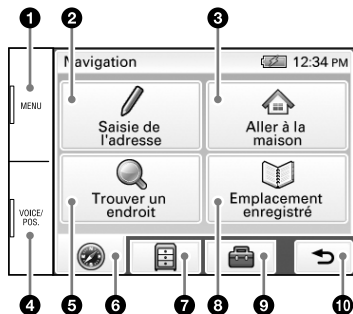

FR

- 1 Appuyez ici pour afficher le menu principal.
- 2 Touchez ici pour afficher le menu de saisie de l'adresse.
- 3 Touchez ici pour lancer le radioguidage vers votre domicile.
- 4 Appuyez ici pour indiquer la position actuelle sur la carte.
- 5 Touchez ici pour afficher le menu de recherche du lieu.
- 6 Touchez ici pour afficher le menu de navigation.
- 7 Touchez ici pour afficher le menu des applications.
- 8 Touchez ici pour afficher les destinations mémorisées/récentes du menu de recherche.
- 9 Touchez ici pour afficher le menu de réglage.
- 10 Touchez ici pour revenir à l'écran précédent.

Recherche par adresse

FR

- 1 Appuyez sur **MENU**, puis touchez « **Saisie de l'adresse** ».



- 2 Saisissez le numéro de la maison.

Touchez « Suivant » après avoir saisi le numéro de la maison.

Pour changer d'état, touchez « État » avant de toucher « Suivant ».

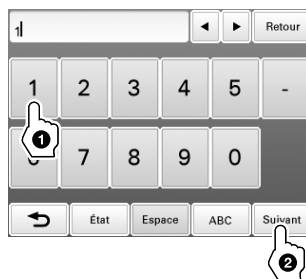

- 3 Définissez le nom de la rue.

Saisissez le nom, touchez « Rechercher », puis sélectionnez-le à partir de la liste.

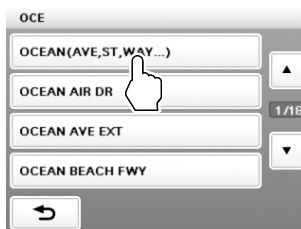
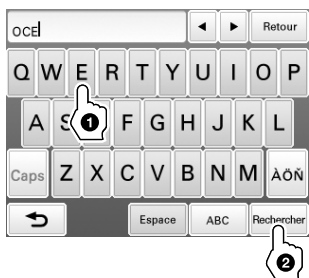

4 Définissez le nom de la ville.

Saisissez le nom, touchez « Rechercher », puis sélectionnez-le à partir de la liste.

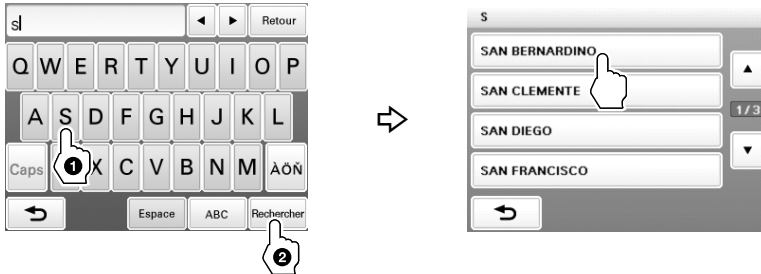

5 Touchez « Commencer ».



Conseils

- En saisissant seulement les premières lettres d'une rue, d'une ville ou d'un état, la liste des candidats est générée une fois que vous avez touché « Rechercher ».
- L'état peut être défini en saisissant son abréviation standard à 2 lettres (ex., NY pour New York).

Recherche par nom des points d'intérêt

FR

- 1 Appuyez sur MENU, puis touchez « Trouver un endroit ».



- 2 Touchez « Recherche des points d'intérêt ».



- 3 Touchez « Rechercher par nom ».

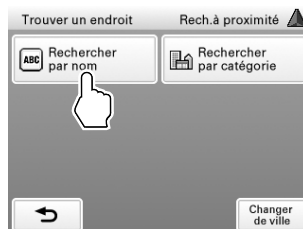

- 4** Saisissez le nom du point d'intérêt, puis touchez « Rechercher ».



- 5** Touchez le point d'intérêt de votre choix dans la liste.

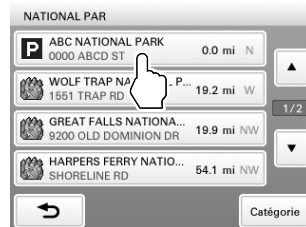

- 6** Touchez « Commencer ».

Effectuer une recherche par catégorie de points d'intérêt

Sélectionnez « Trouver un endroit » → « Recherche des points d'intérêt » → « Recherche par catégorie » → la catégorie souhaitée → le point d'intérêt souhaité → « Commencer ».

Conseil

Vous pouvez rechercher les aéroports locaux en saisissant leurs abréviations en 3 lettres (ex., LAX pour l'aéroport international de Los Angeles).

Affichage de la carte

FR

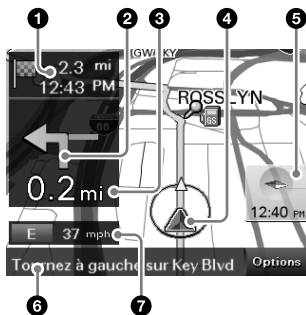

- 1 Distance/Heure d'arrivée estimée jusqu'à la destination
- 2 Instructions sur la prochaine bifurcation
- 3 Distance jusqu'à la prochaine bifurcation
- 4 Position actuelle/Indication de l'état du GPS
- 5 Indicateur du nord/heure actuelle
- 6 Instruction suivante
- 7 Direction actuelle/vitesse

Vue double

À l'approche d'une jonction d'autoroute

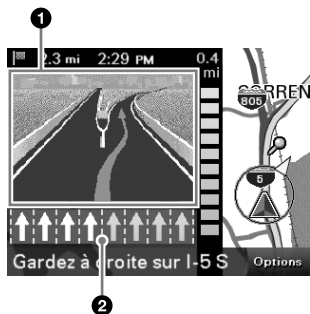

À l'approche d'une intersection de rue

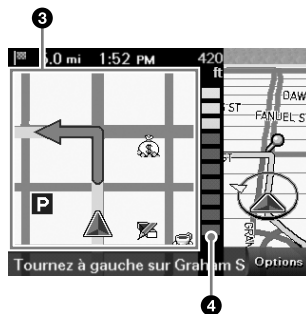

FR

- 1 Image de la jonction en 3D
- 2 Guide des voies (la voie correcte est indiquée en jaune)
- 3 Vue agrandie d'une intersection
- 4 Barres indiquant la distance

Outils de la carte

Touchez « Options » pour afficher la barre d'outils de la carte.

FR

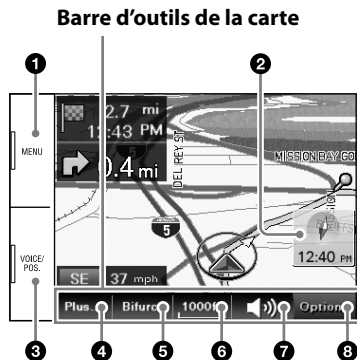

- ❶ Appuyez ici pour afficher le menu principal.
- ❷ Touchez ici pour changer l'orientation de la carte (vers le haut/nord vers le haut).
- ❸ **En cours de radioguidage :**
appuyez ici pour réécouter le dernier guidage vocal.
Dans les autres cas :
appuyez ici pour revenir à l'écran de la position actuelle.
- ❹ Touchez ici pour afficher des options supplémentaires sur la carte.
(ex., « Enregistrer cet endroit », « Quitter la navigation », etc.)

- 5 Touchez ici pour afficher la liste successive.
(Uniquement lors du radioguidage)
- 6 Touchez ici pour effectuer un zoom avant/arrière sur la carte.
Touchez ╉/🔍.
- 7 Touchez ici pour régler le volume du guidage vocal.
Touchez 🔊+/🔊-.
Pour couper le son, touchez ✖.
- 8 Touchez ici pour masquer la barre d'outils de la carte.

Mode de défilement de la carte

FR

- 1 Touchez la carte pour passer en mode de défilement.**
- 2 Placez le point de votre choix dans le réticule.**

Pour faire défiler une carte

Faites glisser l'écran.

Pour déplacer le point de votre choix au centre de l'écran

Touchez le point.

Pour afficher la carte en panoramique

Touchez le centre du réticule et maintenez la pression jusqu'au bip sonore, puis faites-la glisser dans la direction souhaitée.

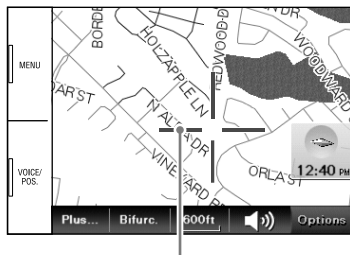

Réticule

Pour quitter le mode de défilement de la carte

Appuyez sur VOICE/POS. (la position actuelle apparaît à nouveau).

Réglages de base

Appuyez sur MENU →  pour afficher le menu de réglage.

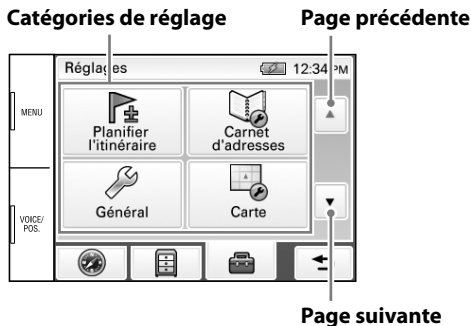

FR

Le menu de réglage comprend les catégories suivantes :

- « **Planifier l'itinéraire** » : planification d'itinéraire futur en ajoutant des destinations intermédiaires
- « **Carnet d'adresses** » : modification des lieux sauvegardés
- « **Général** » : réglages du menu et informations sur les périphériques
- « **Carte** » : réglages de l'affichage de la carte
- « **Profil de l'itinéraire** » : réglages du calcul de l'itinéraire
- « **Guidage** » : réglages du radioguidage vocal et du zoom

Lecture de photos

Vous pouvez visualiser des fichiers photo sur un « Memory Stick Duo ». Appuyez sur MENU →  → « Photo » pour lancer la lecture.

Écran de lecture de photos

FR



Les fichiers JPEG pris avec un appareil photo numérique Sony sont lus.
Utilisez la barre d'outils pour contrôler la lecture.

Pour obtenir des informations détaillées sur le type de fichier compatible, reportez-vous au « Mode d'emploi » (PDF)*.

* Téléchargement possible à l'adresse : <http://esupport.sony.com/>

Si vous avez des questions concernant ce produit ou si vous rencontrez des problèmes quant à son utilisation, essayez d'abord d'appliquer les consignes suivantes.

1 Lisez la section Dépannage du manuel « Information importante » fourni.

Si le problème persiste

FR

2 Réinitialisez l'appareil en appuyant sur RESET.

Remarques

- Les données/destinations mémorisées dans les options suivantes ne seront pas effacées.
 - « Carnet d'adresses »
 - « Destinations récentes »
- Selon l'état de l'appareil, il est possible que l'appareil ne soit pas réinitialisé immédiatement après que vous avez appuyé sur RESET. Ceci permet de protéger la mémoire interne.

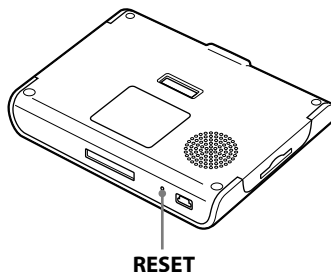

Si le problème persiste malgré tout

3 Merci de contacter :

États-Unis

Téléphone **1-800-222-7669**

URL **<http://www.sony.com/nav-u/support>**

Canada

Téléphone **1-877-899-7669**

URL **<http://www.sony.ca/nav-u>**

Éléments supplémentaires

Pour profiter au mieux de votre appareil, téléchargez et installez les éléments suivants sur votre ordinateur.

■ **Mode d'emploi (PDF)** : contient des descriptions de toutes les fonctions.

FR

■ **Logiciel d'application pour PC** : permet d'obtenir les mises à niveau du micrologiciel et d'effectuer la gestion des données.

1 Consultez le site <http://esupport.sony.com/>

2 Saisissez le numéro de votre modèle (NV-U44), puis cliquez sur « Continue » (Poursuivre).

3 Téléchargez l'élément de votre choix.

Pour télécharger le manuel, sélectionnez « Documentation » (Documentation) → « Instruction Manual » (Mode d'emploi).

Pour télécharger le logiciel, sélectionnez « Drivers » (Pilotes) → « nav-u tool ».

Pour obtenir des informations détaillées, suivez les instructions du site Web.

Advertencia

LEA COMPLETAMENTE ESTE MANUAL Y LA GUÍA “INFORMACIÓN IMPORTANTE” SUMINISTRADOS ANTES DE INSTALAR O PONER EN FUNCIONAMIENTO EL SISTEMA DE NAVEGACIÓN PERSONAL. LA INSTALACIÓN O UTILIZACIÓN INCORRECTA DE ESTE DISPOSITIVO PUEDE PROVOCAR ACCIDENTES, LESIONES O LA MUERTE.

ES

REGISTRO DEL PRODUCTO

El siguiente registro permite a Sony enviarle correspondencia periódicamente sobre software, actualizaciones de firmware y demás información importante sobre el producto.

Para registrar el producto, visite nuestro sitio web en:

EE. UU.

<http://productregistration.sony.com>

Canadá

<http://www.sonystyle.ca/registration>

Gracias.

Nota

Las ilustraciones de este manual pueden no coincidir con el dispositivo en sí.

Tabla de contenido

Procedimientos iniciales	4
Instalación / Conexión	8
Navegación	14
Ajustes básicos	25
Reproducción de fotografías	26
Preguntas / Problemas	27
Extras	28

Procedimientos iniciales

Comprobación del contenido de la caja

Asegúrese de que se han suministrado todos los elementos.

■ Unidad principal

ES

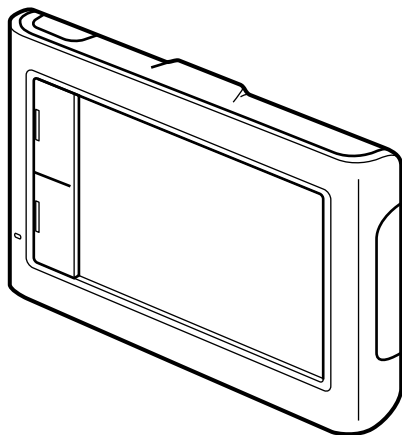

■ **Base**

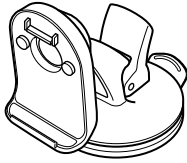

■ **Cable USB**

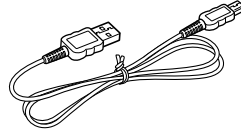

■ **Adaptador para batería de automóvil**

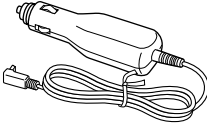

■ **Placa para tablero**

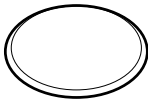

■ **Guía de inicio rápido (este manual)**

■ **Información importante**

■ **Contrato de licencia para el usuario final**

■ **Tarjeta de garantía**

Ubicación de los controles

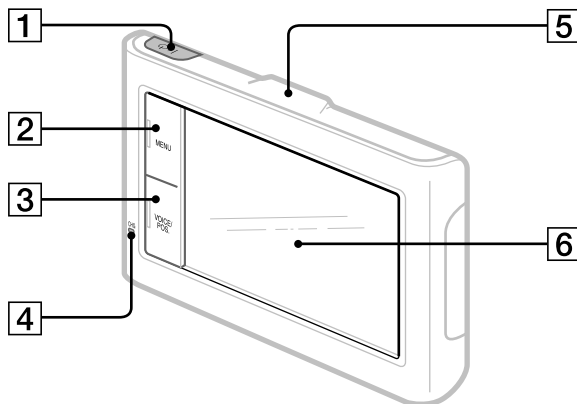

1 Botón I/⏻ (encendido/espera)

2 Botón MENU

3 Botón VOICE/POS.

Muestra la posición actual y repite la última instrucción de voz.

4 Indicador CHG (carga de la batería)

Rojo: en proceso de carga.

Verde: completamente cargada.

Apagado: adaptador desconectado.

5 Antena GPS incorporada

6 Pantalla de visualización/
pantalla táctil

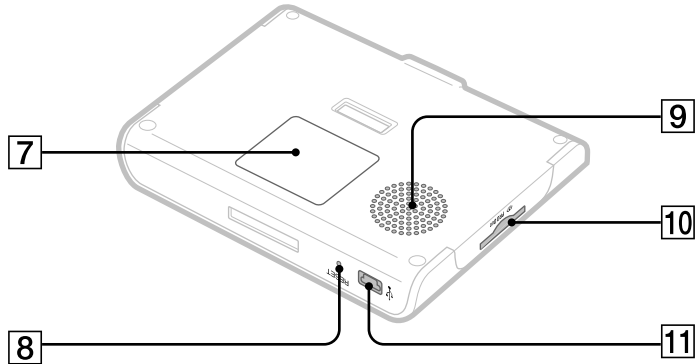

7 Placa de características

8 Botón RESET

9 Altavoz

10 Ranura  PRO Duo (Memory Stick Duo)

11 Toma ψ (USB)

Permite conectar el adaptador para batería de automóvil o el cable USB.

Instalación de la base en el automóvil

1 Retire la lámina.

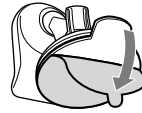

2 Gire la ventosa.

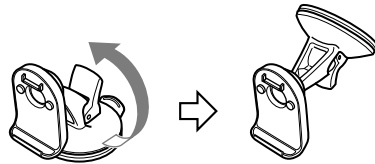

3 Seleccione el lugar de instalación en el parabrisas.

Elija una superficie limpia y uniforme que no obstaculice la visión del cielo.

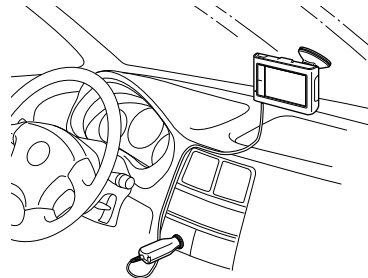

4 Presione firmemente contra el parabrisas y, a continuación, bloquee la palanca.

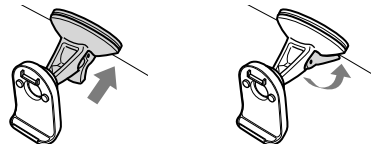

Nota

Limpié la superficie de la ventosa con un paño húmedo, suave y que no deje pelusa si se ensucia y deja de adherirse con fuerza.

Para instalarlo en el tablero

Limpié la superficie del tablero, aplique la placa para tablero y, a continuación, fije la base.

Los siguientes pasos son los mismos que para realizar la instalación en el parabrisas.

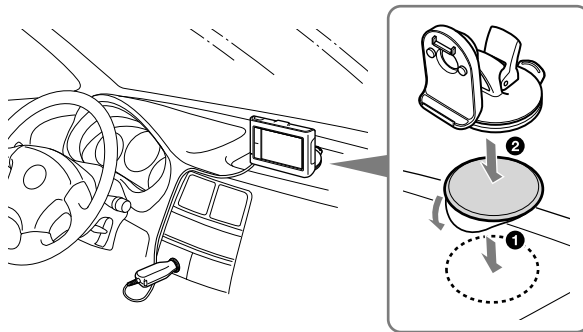

Nota

Elija con cuidado el lugar de colocación antes de fijar la placa para tablero. Una vez retirada, no es posible volver a fijar la placa para tablero.

Instalación de la unidad a la base

- 1 Alinee la ranura de la unidad con el raíl de la base y, a continuación, presione la unidad hasta que encaje.**

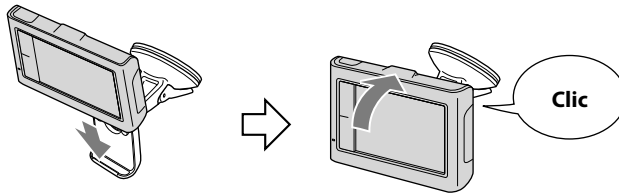

- 2 Ajuste el monitor en el ángulo que proporcione la mejor visión.**

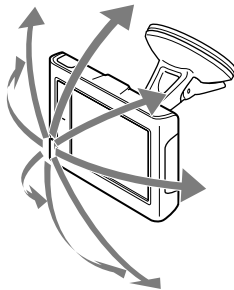

Conexión de la alimentación

Conecte la unidad a la toma del encendedor mediante el adaptador para batería de automóvil suministrado.

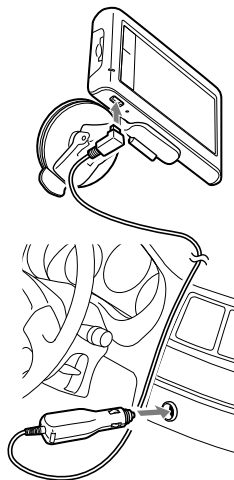

ES

Extracción de la unidad

Mantenga presionado **RELEASE** para liberar la unidad.

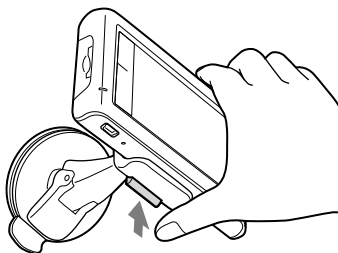

ES

Extracción de la base

IMPORTANTE

Siga las instrucciones que se detallan a continuación para evitar dañar la superficie de la ventosa.

1 Suelte la palanca.

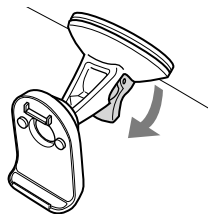

ES

2 Utilice la lengüeta para extraer la base de la superficie.

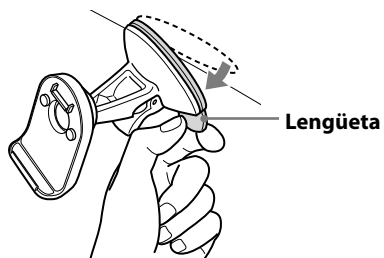

Nota

Después de cada uso, extraiga la base del parabrisas o del tablero.

Encendido de la unidad

- 1 Estacione el vehículo en un lugar seguro y al aire libre en el que la unidad tenga una visión clara del cielo.
- 2 Mantenga presionado I/⏻.
- 3 Siga las instrucciones del asistente de configuración de instalación que aparecen en pantalla antes de utilizarlo por primera vez.
- 4 Lea la advertencia y, a continuación, toque “Estoy de acuerdo”.
- 5 Presione VOICE/POS.
- 6 Espere mientras finaliza el cálculo de la posición actual a través de las señales GPS.
El icono se volverá rojo para indicar una intensidad suficiente de señal GPS.

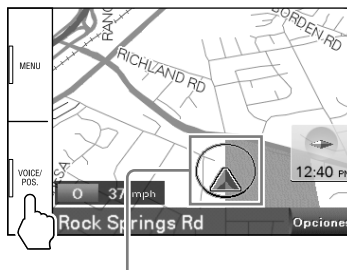

Icono de posición actual

Gris: posición sin fijar (señales insuficientes).

Naranja: recepción interrumpida temporalmente.

Rojo: posición fijada.

Notas

- El cálculo puede tardar unos 10 minutos la primera vez que utiliza la unidad.
- La posición predeterminada se visualiza en el mapa hasta que finaliza el cálculo.

Menú principal

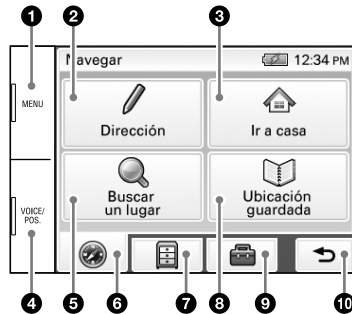

ES

- 1 Presiónelo para que aparezca el menú principal.
- 2 Tóquelo para que aparezca el menú de entrada de direcciones.
- 3 Tóquelo para iniciar las instrucciones de ruta para ir a casa.
- 4 Presiónelo para que aparezca la posición actual en el mapa.
- 5 Tóquelo para que aparezca el menú de búsquedas.
- 6 Tóquelo para que aparezca el menú de navegación.
- 7 Tóquelo para que aparezca el menú de aplicación.
- 8 Tóquelo para que aparezca el menú de búsqueda de destinos guardados o recientes.
- 9 Tóquelo para que aparezca el menú de ajustes.
- 10 Tóquelo para regresar a la pantalla anterior.

Búsqueda por dirección

- 1 Presione MENU y, a continuación, toque "Dirección".**



ES

- 2 Introduzca el número de la casa.**

Toque "Siguiente" después de introducir el número de la casa. Para cambiar el estado, toque "Estado" antes de tocar "Siguiente".

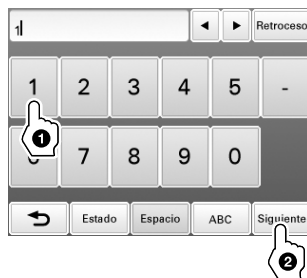

- 3 Introduzca el nombre de la calle.**

Escriba el nombre, toque "Buscar" y, a continuación, seleccione una de la lista.

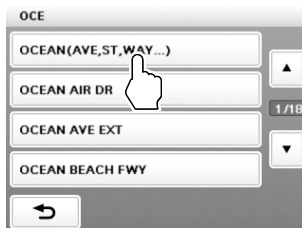

4 Introduzca el nombre de la ciudad.

Escriba el nombre, toque "Buscar" y, a continuación, seleccione una de la lista.

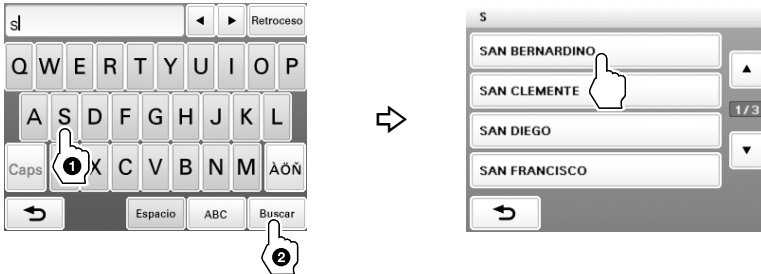

ES

5 Toque "Ir".



Sugerencias

- Si introduce solamente las primeras letras del nombre de la calle, la ciudad o el estado, aparecerá una lista de opciones posibles después de tocar "Buscar".
- Es posible introducir el estado sólo mediante su abreviación estándar de 2 letras (por ejemplo, NY para Nueva York).

Búsqueda por nombre de PDI (Puntos de interés)

- 1 Presione MENU y, a continuación, toque "Buscar un lugar".



ES

- 2 Toque "Búsqueda de puntos de interés".

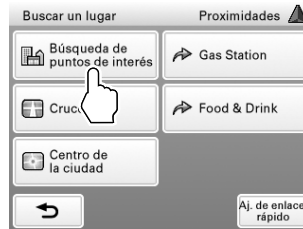

- 3 Toque "Buscar por nombre".

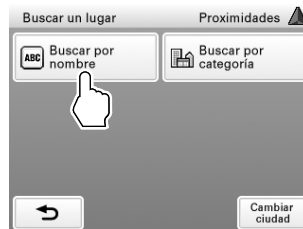

4 Introduzca el nombre del PDI y, a continuación, toque “Buscar”.



5 Toque el PDI deseado de la lista.

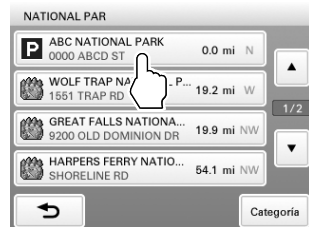

6 Toque “Ir”.

Para buscar por la categoría de PDI

Seleccione “Buscar un lugar” → “Búsqueda de puntos de interés” → “Buscar por categoría” → la categoría deseada → el PDI deseado → “Ir”.

Sugerencia

Puede buscar aeropuertos locales introduciendo la abreviación de 3 letras (por ejemplo, LAX para el Aeropuerto Internacional de Los Ángeles).

Visualización del mapa

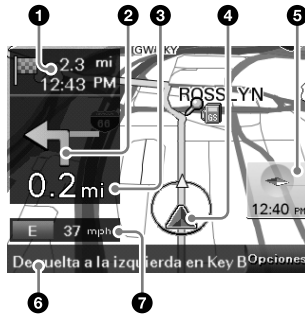

ES

- 1 Distancia y hora estimada de llegada hasta el destino
- 2 Próxima indicación de cambio de dirección
- 3 Distancia hasta el próximo cambio de dirección
- 4 Posición actual/indicación de estado GPS
- 5 Indicador del norte/hora actual
- 6 Próxima instrucción
- 7 Dirección actual/velocidad

Vista dual

Aproximación a una intersección de autopista sin peajes

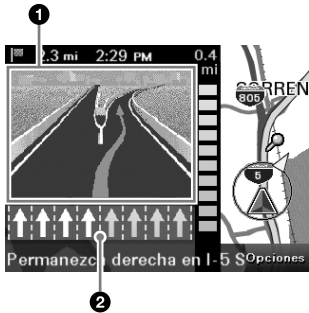

Aproximación a la intersección de una calle

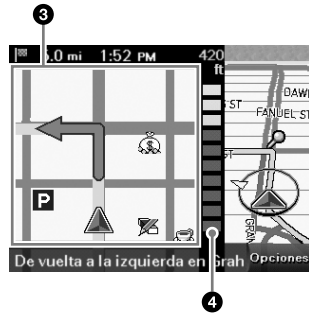

- 1 Vista de intersección en 3D
- 2 Guía de carril (carril correcto en amarillo)
- 3 Vista ampliada de una intersección
- 4 Barra de distancia

Herramientas del mapa

Toque “Opciones” para mostrar la barra de herramientas del mapa.



- ❶ Presiónelo para que aparezca el menú principal.
- ❷ Toque para alternar la orientación del mapa (hacia arriba/mirando al norte).
- ❸ **Durante las instrucciones de ruta:**
Presiónelo para repetir las últimas instrucciones de voz.
En otros casos:
Presiónelo para regresar a la pantalla correspondiente a la posición actual.
- ❹ Tóquelo para que aparezcan opciones de mapa adicionales.
(Por ejemplo, “Guardar esta ubicación”, “Salir de navegación”, etc.)

- 5 Tóquelo para que aparezca la lista de cambios de dirección.
(Únicamente durante las instrucciones de ruta)
- 6 Tóquelo para ampliar/reducir la vista del mapa.
Toque ⊕/⊖.
- 7 Tóquelo para ajustar el volumen de las instrucciones de voz.
Toque ◀+/▶-.
Para desactivar el sonido, toque ✖.
- 8 Tóquelo para ocultar la barra de herramientas del mapa.

Modo de desplazamiento del mapa

- 1 Toque el mapa para cambiar al modo de desplazamiento.**
- 2 Señale el punto deseado con la cruz.**

ES

Para deslizar un mapa

Arrastre la pantalla.

Para mover el punto deseado hacia el centro de la pantalla

Toque el punto.

Para ampliar el mapa

Toque y mantenga el centro de la cruz hasta que suene un pitido y, a continuación, arrástrelo en la dirección deseada.

Para salir del modo de desplazamiento del mapa

Presione VOICE/POS. (vuelve a aparecer la posición actual).

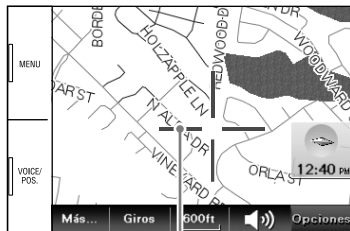

Cruz

Ajustes básicos

Presione MENU →  para que aparezca el menú de ajustes.



Ir a la página siguiente

El menú de ajustes incluye las siguientes categorías:

- **“Creación de la ruta”**: creación de futuras rutas al añadir destinos provisionales
- **“Libreta de direcciones”**: edición de direcciones guardadas
- **“General”**: ajustes de menú e información del dispositivo
- **“Mapa”**: ajustes de visualización del mapa
- **“Perfil de la ruta”**: ajustes de cálculo de ruta
- **“Guía”**: ajustes de las instrucciones de voz y de ampliación

Reproducción de fotografías

Es posible visualizar archivos de fotografías en un "Memory Stick Duo".
Para iniciar la reproducción, presione MENU →  → "Fotografía".

Pantalla de reproducción de fotografías



Se reproducen archivos de imágenes JPEG tomadas con una cámara digital de imágenes fijas Sony.

Utilice la barra de herramientas para controlar la reproducción.

Para obtener más información sobre tipos de archivos compatibles, consulte el "Manual de instrucciones" (PDF)*.

* Puede descargarse en: <http://esupport.sony.com/>

Preguntas / Problemas

Si tiene alguna duda o problema con este producto, pruebe los siguientes procedimientos primero.

1 Lea Solución de problemas en el folleto suministrado de "Información importante".

Si el problema persiste



2 Reinicie la unidad presionando RESET.

Notas

- Los datos o destinos almacenados en los siguientes apartados no serán borrados.
 - "Libreta de direcciones"
 - "Destinos recientes"
- Según el estado de la unidad, es posible que ésta no se reinicie inmediatamente después de presionar RESET. Esto ocurre para proteger la memoria interna.

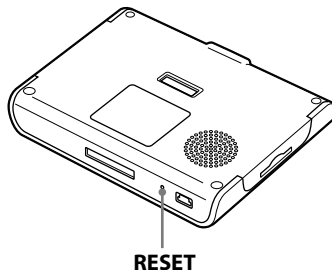

ES

Si el problema persiste todavía



3 Póngase en contacto:

EE. UU.

Llamadas **1-800-222-7669**

URL **<http://www.sony.com/nav-u/support>**

Canadá

Llamadas **1-877-899-7669**

URL **<http://www.sony.ca/nav-u>**

Para obtener el mejor rendimiento de la unidad, descargue e instale los siguientes elementos en su computadora.

- **Manual de instrucciones (PDF):** contiene descripciones de todas las funciones.
- **Software informático de aplicación:** para actualizaciones de firmware y gestión de datos.

ES

1 Vaya a <http://esupport.sony.com/>

2 Introduzca el número de modelo (NV-U44) y, a continuación, haga clic en "Continue" (Continuar).

3 Descargue el elemento deseado.

Para descargar el manual, seleccione "Documentation" (Documentación) → "Instruction Manual" (Manual de instrucciones).

Para descargar el software, seleccione "Drivers" (Controladores) → "nav-u tool".

Para obtener más información, siga las instrucciones detalladas en el sitio web.

nav-u